

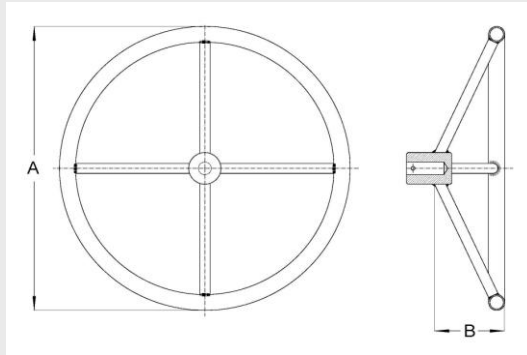

BJ Stahlgeschweißte Handräder



Typ	Durchmesser A mm	Höhe ohne Nabe B mm	Speichen
S 200	Ø 200	48	3
S 250	Ø 250	60	3
S 300	Ø 300	73	3
S 350	Ø 350	84	3
S 400	Ø 400	97	4
S 450	Ø 450	109	4
S 500	Ø 500	122	4
S 600	Ø 600	145	4
S 700	Ø 700	168	4

Korrosionsschutz: Phosphatiert und elektrostatisch kunststoffbeschichtete Oberfläche

Standard Farbe: Schwarz RAL Nr. 9005

Prägung: Die Handräder werden mit "Open" und "Shut" geprägt

Die Naben sind wahlweise aus maschinенbearbeitetem oder gesintertem Stahl hergestellt und erfüllen die meisten internationalen Standards. Bei größeren Stückzahlen können spezielle Farben und Nabenabmessungen berücksichtigt werden. Wir können manuell auch bis 1200 mm Handrad anbieten